

# Porgitrama e accessori



**ROJ**

# Il nostro percorso verso un tessuto perfetto.

**Siamo leader** nello sviluppo di porgitrama per il settore tessile.

Abbiamo maturato oltre 60 anni di esperienza nelle soluzioni  
per l'inserimento della trama.

I nostri sistemi porgitrama sono progettati per ottimizzare i processi di  
produzione e raggiungere livelli di efficienza e precisione senza precedenti.

Inoltre, vengono realizzati con materiali di alta qualità e ingegneria di  
precisione per offrirvi prestazioni eccezionali e uniformi.

Il nostro reparto Tessitura, che comprende Vandewiele Sweden AB, ROJ Srl Italia e Vandewiele (Cina)  
Textile Machinery Co. Ltd., sviluppa, produce e commercializza le nostre attrezzature di marca  
per il settore tessile a livello mondiale.

Forniamo soluzioni orientate al cliente attraverso la nostra rete completa di rappresentanti  
e concessionari per supportare i nostri clienti in tutto il mondo.

# Benvenuto nel nostro strumento digitale **iroonline.com**

Utilizza la nostra piattaforma e-commerce per ordinare  
la migliore gamma di accessori tessili sul mercato.

Semplifica le tue attività  
quotidiane per ottimizzare  
il business.



Una combinazione di design collaudato e nuove opzioni per la struttura modulare del porgitrama. Questo messaggio è per assicurare tutti i clienti che utilizzano porgitrama che ci stiamo impegnando per il mercato del futuro che ci attende.

La generazione X4 è compatibile con le nostre affidabili unità di alimentazione/interfaccia che sono attualmente presenti sul mercato e installate su macchine per tessere a pinze/proiettili, quindi il passaggio alla generazione X4 sarà ulteriormente semplificato per i nostri clienti.

## Chrono X4

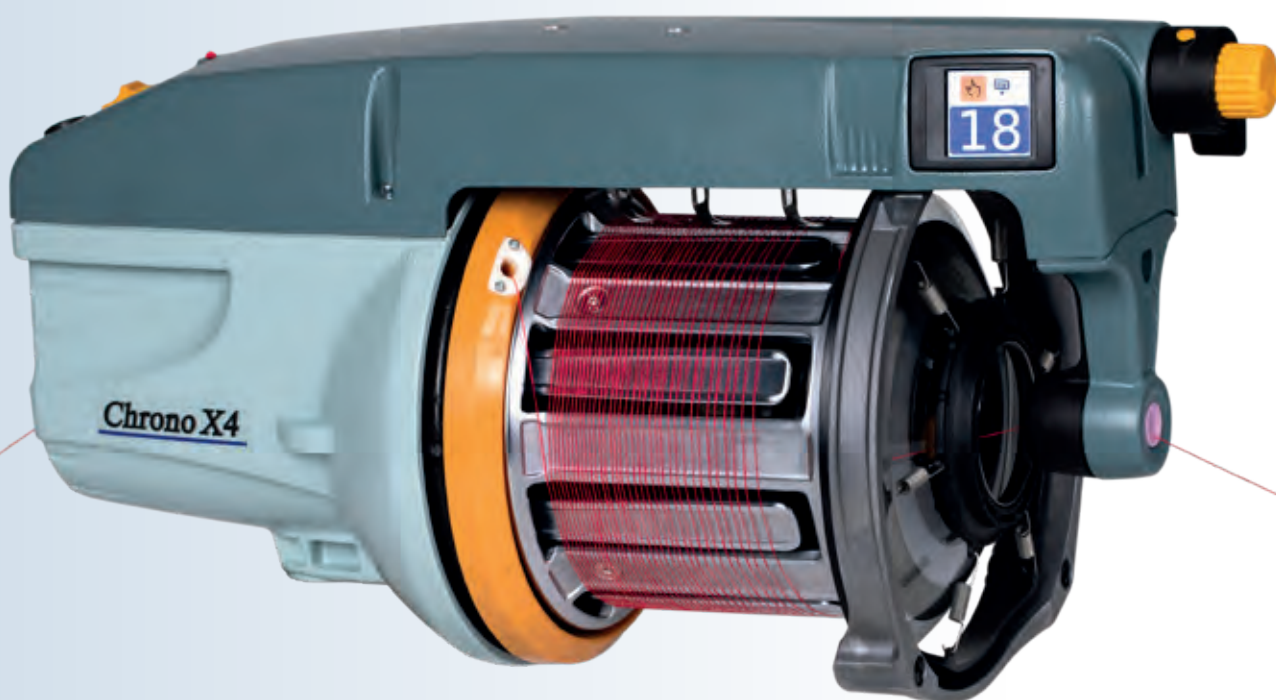

### Luna X4

- Diametro del gruppo di avvolgimento 110 mm
- Stesse prestazioni tecniche del Chrono X4
- Design compatto, particolarmente adatto per installazioni multicolore.
- Si può combinare con Chrono X4 o con modelli di porgitrama delle generazioni X2/X3 precedenti poiché l'alimentazione è la stessa.

### STANDARD



La funzione TED è un display integrato in cui si può impostare il valore di tensione desiderato per la produzione del tessuto. Facilmente visualizzabile sul display, comprende anche allarmi, come in caso di rottura del filato.

Tutte le impostazioni si possono eseguire con la manopola gialla posta sulla parte anteriore del porgitrama.

## Principali caratteristiche standard

- Controllo "intelligente" della velocità completamente automatico
- Sistema di comunicazione CAN
- Potente motore a magneti permanenti
- Basso consumo di energia
- Sensori per trame multiple
- Sensori di rottura trama incorporati

OPZIONALE



ATC-W

Il display integrato è anche compatibile con il nostro **ATC Active Tension Control** che manterrà la corretta tensione per l'intero ciclo di tessitura. Combinazione di design collaudato e nuove opzioni per la struttura modulare del porgitrama.

OPZIONALE



S-Flex  
Tenditore a compensazione e controllo balloon

Sviluppato con un design basato sulla combinazione di funzionalità di "controllo balloon" e "frenata". Ciò consente un'ampia gamma di filati e applicazioni tipiche.

Il cono di frenata ottimizzato assicura una soluzione che offre prestazioni eccellenti e una maggiore resistenza all'usura.

OPZIONALE



RTC  
Controllo rapido della tensione

Sistema di tensionamento della trama programmabile a reazione rapida. Consente di regolare "all'interno dell'inserzione" diversi livelli di tensione, per ottenere il tensionamento ottimale per l'intero ciclo di inserimento della trama.

## Dati tecnici

	LUNA X4	CHRONO X4
Velocità massima	2.000 m/min	2.000 m/min
Gamma di titoli di filato	120 - 1,5 Nm e 22 - 4.000 dTex	120 - 0,8 Nm e 20 - 5.000 dTex
Direzione di avvolgimento	"S" e "Z"	"S" e "Z"
Separazione spire	2,7 mm	4 mm
Sistemi di sensori	Ottici o meccanici	Ottici o meccanici
Diametro corpo avvolgimento	110 mm	135 mm
Dimensioni	190 mm altezza 345 mm lunghezza 150 mm larghezza	220 mm altezza 420 mm lunghezza 190 mm larghezza
Peso	6,2 kg	8,6 kg

Adattato al design di provata efficienza della generazione X4, l'XD X4 è stato concepito per soddisfare i requisiti delle innumerevoli varietà di fibre di filato che vengono costantemente sviluppate.

Decenni di esperienza nell'alimentazione del filato, ci hanno indotto a reiterare la serie di porgitrama XD, per prepararci a superare le sfide imminenti che i nostri clienti dovranno affrontare.

## XD X4



**STANDARD**



TED 

La funzione TED è un display integrato in cui si può impostare il valore di tensione desiderato per la produzione del tessuto. Facilmente visualizzabile sul display, comprende anche allarmi, come in caso di rottura del filato.

Tutte le impostazioni si possono eseguire con la manopola gialla posta sulla parte anteriore del porgitrama.

**OPZIONALE**



ATC-W 

Il display integrato è anche compatibile con il nostro ATC Active Tension Control che manterrà la corretta tensione per l'intero ciclo di tessitura. Combinazione di design collaudato e nuove opzioni per la struttura modulare del porgitrama.



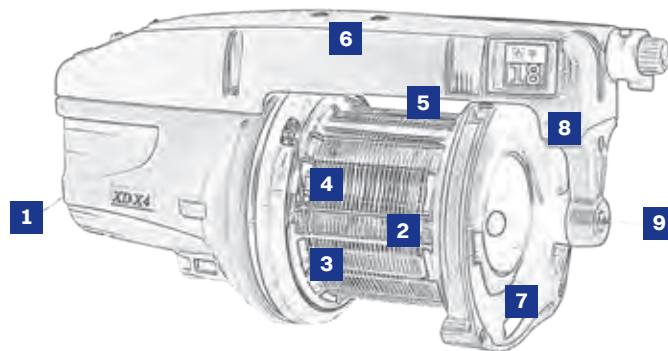

## Tessuti tecnici

	1 Ingresso	2 Gruppo di avvolgimento	3 Gruppo mobile	4 Separa-zione	5 Sensore	6 Altri	7 Freno/ controllo del balloon	8 Angolo di uscita	9 Accessori uscita
Filamento singolo, diametro 0,1 - 0,7 mm	Disco ceramico rotante + rompi-balloon grande	Rivestito al plasma, concavo	Rivestito al plasma	Standard	Ottico	Cuscinetto unidirezionale	Freno a spazzola sintetico rigido "Z"	42°	Doppio disco ceramico rotante
Cavo in alluminio 0,05 mm - 0,15 mm	Compensatore	Cromato, concavo	Cromato	Standard	Ottico	Parti elettroniche a tenuta	Freno a spazzola medio naturale "Z"	42°	Doppio disco ceramico rotante
Cavo in alluminio 0,15 mm - 0,4 mm	Disco ceramico rotante	Cromato, concavo	Cromato	Standard	Ottico	Parti elettroniche a tenuta	Freno a spazzola sintetico rigido "Z"	42°	Doppio disco ceramico rotante
Fibra aramidica, 3 mm, liscia	Compensatore	Superficie granulosa cromata, concavo	Cromato	XL	Ottico	Manicotto rigido	Freno a spazzola sintetico rigido "Z"	55°	Uni-Brake
Roving testurizzato < 500 tex	Nessuno	Rampa relax cromata, concava	Cromato	XL	Ottico		Freno a spazzola medio naturale "Z"	55°	Doppio disco ceramico rotante
Fibra di vetro a filamenti paralleli	Nessuno	Superficie lucida cromata, concava	Cromato	Standard	Ottico	Albero lucido, occhielli lucidi	Freno a spazzola rigido sintetico, setole lunghe "Z"	30°	Doppio disco ceramico rotante
Fibra di vetro a filamenti ritorti	Compensatore	Cromato, concavo	Cromato	Standard	Ottico	Occhielli lucidi	Freno a spazzola rigido sintetico, setole lunghe "Z"	30°	Doppio disco ceramico rotante
Fibra di carbonio (non piatta)	Compensatore	Rampa relax cromata, concavo	Cromato	Standard	Ottico	Parti elettroniche a tenuta	Freno a spazzola sintetico rigido "Z"	30°	Uni-Brake

### OPZIONALE



### RTC Controllo rapido della tensione

Sistema di tensionamento della trama programmabile a reazione rapida. Consente di regolare "all'interno dell'inserzione" diversi livelli di tensione, per ottenere il tensionamento ottimale per l'intero ciclo di inserimento della trama.

## Dati tecnici

### XD X4

Velocità massima	2.000 m/min
Gamma di titoli di filato	120 - 0,5 Nm e 22 - 10.000 dTex
Direzione di avvolgimento	"S" e "Z"
Separazione spire	6 mm
Sistemi di sensori	Ottici o meccanici
Diametro corpo avvolgimento	135 mm
Dimensioni	220 mm altezza 420 mm lunghezza 190 mm larghezza
Peso	8,6 kg

Il porgitrama preferenziale per applicazioni estremamente gravose, come filati piatti in polipropilene, materiali grezzi e altri materiali molto polverosi, realizzati con macchine per tessere a proiettile o a pinza, che oggi si utilizzano per produrre tessuti tecnici, materiale di supporto per pavimentazioni e sacchi.

## HD X3

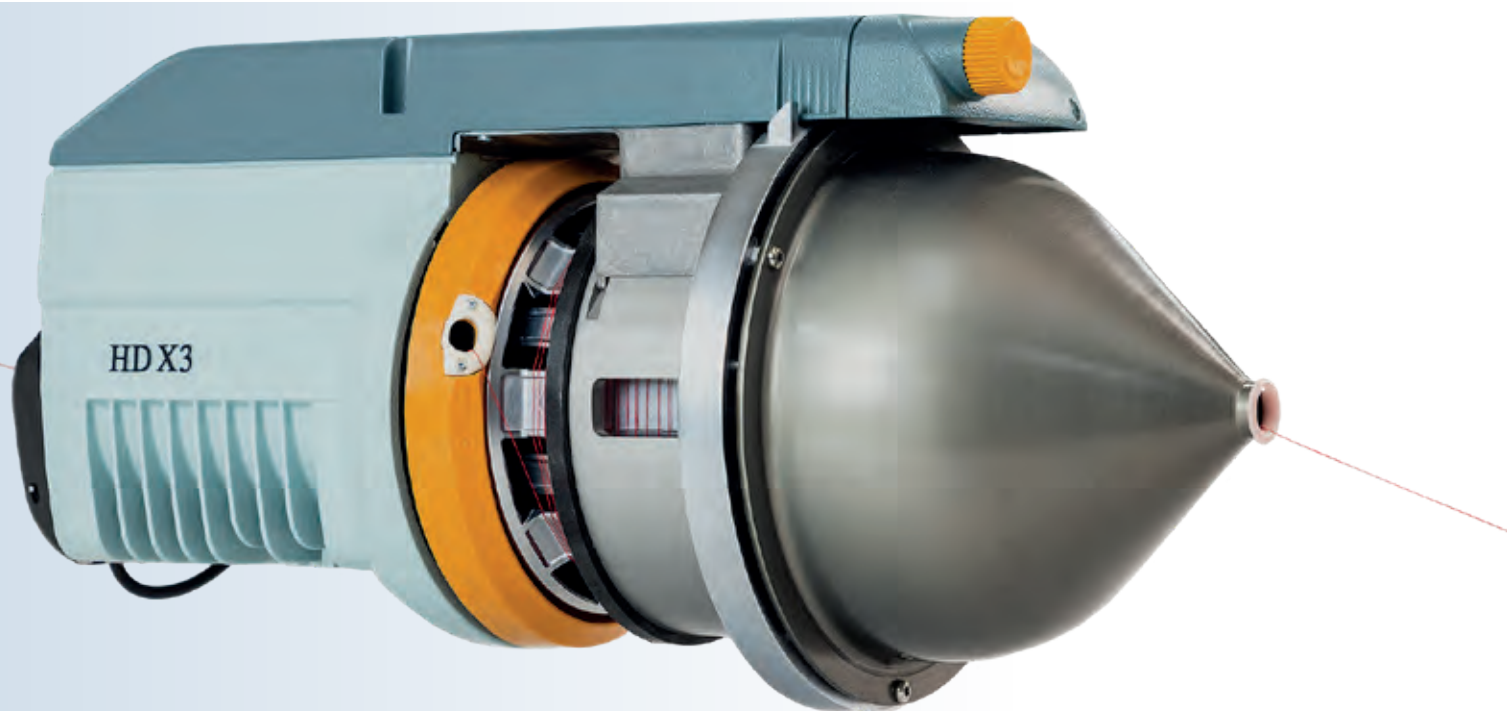

### Design per il controllo del balloon

Rilascio rapido e posizione regolabile per l'imbuto di controllo del balloon.

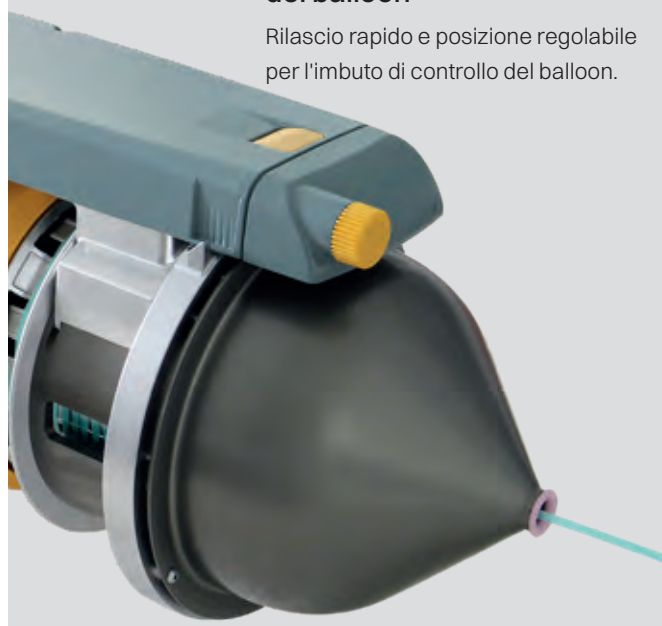

### Design per l'ingresso del filo

Occhiello di ingresso fissato con viti e struttura più robusta.





Questo tipo di porgitrama è stato progettato per applicazioni gravose in cui i filati sono monofilamento spesso, filato spesso e filati di iuta in cui la velocità di picco è importante.

Questo porgitrama è ampiamente utilizzato su macchine a pinza per la produzione di tessuti per pavimentazioni e grandi macchine per la carta con requisiti estremi.

## XD X3 plus

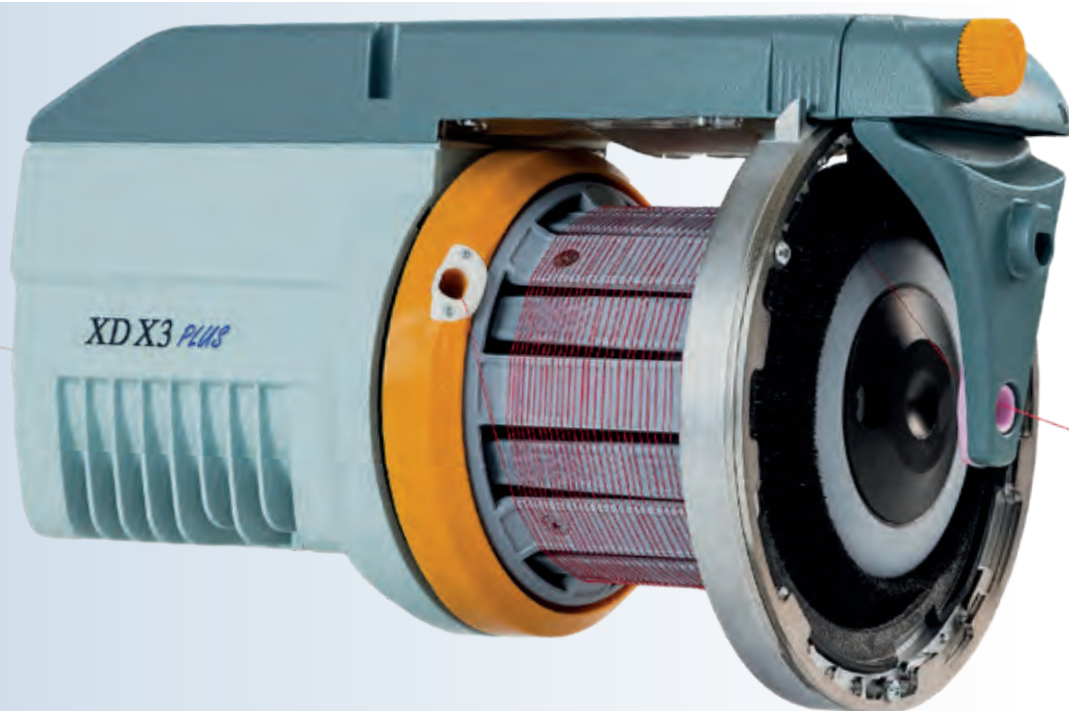

### Soluzioni personalizzate per applicazioni specialistiche - la scelta spetta a te.

- Monofilamento , diametro 0,8-2,5 mm
- Iuta
- Fibra aramidica
- Fibra di carbonio
- Poliestere
- Nylon
- Polipropilene
- Fibra di vetro

Unità di alimentazione di tensione con tecnologia a trasformatore affidabile disponibili in varianti a 4 o 8 colori.

### Dati tecnici

	HD X3	XD X3 PLUS
Velocità massima	1.800 m/min	1.800 m/min
Gamma di titoli di filato	120 - 0,8 Nm e 20 - 5.000 dTex	120 - 0,8 Nm e 20 - 5.000 dTex
Direzione di avvolgimento	"S" e "Z"	"S" e "Z"
Separazione spire	5 mm	5 mm
Passaggio del filato	9 mm	9 mm
Sistemi di sensori	Meccanico	Ottico
Diametro corpo avvolgimento	135 mm	135 mm
Dimensioni	190 mm altezza 345 mm lunghezza 150 mm larghezza	190 mm altezza 345 mm lunghezza 150 mm larghezza
Peso	14 kg	14 kg

I porgitrama base sono stati concepiti per operare a velocità medie sulle moderne macchine per tessere, ma anche per l'impiego come ricambi per le vecchie macchine per tessere ancora in uso.

Tutti i nostri porgitrama sono dotati di motori a magneti permanenti per garantire un basso consumo di energia ed elevate prestazioni.

## Stella G2 / Laser G2

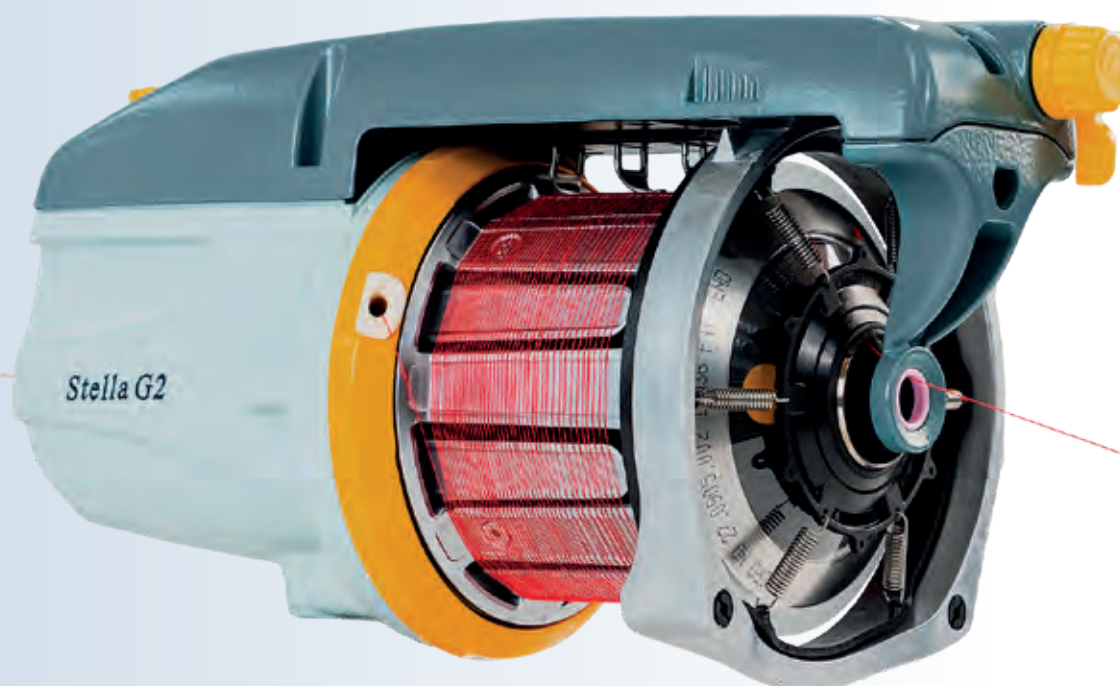

**OPZIONALE**



**S-Flex**

Tenditore a compensazione e controllo balloon. Il cono di frenata ottimizzato assicura una soluzione che offre prestazioni eccellenti e una resistenza all'usura ulteriormente migliorata.

Per Stella G2/Laser G2.

**OPZIONALE**



**Uni-brake**

Uni-brake è superiore a tutti i modelli esistenti di tenditori tradizionali. Elevate prestazioni, maggiore durata e facile da usare.

Per tutti i porgitrama base.

Si distinguono principalmente per il dispositivo di controllo del balloon, in quanto Star G2 può essere dotato solo di freno a spazzola, mentre Laser/Stella G2 possono gestire anche un controllo del balloon combinato S-flex e un dispositivo di tensionamento integrato.

## Star G2

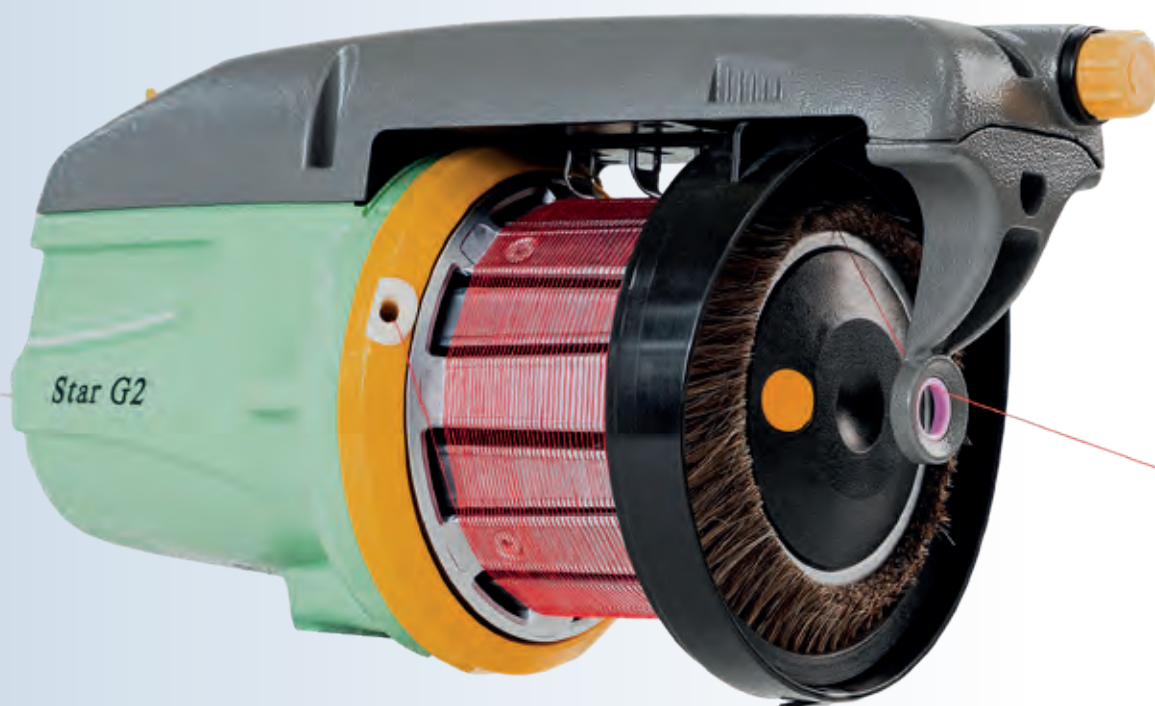

OPZIONALE

### Dispositivo di tensionamento coassiale CAT

Tutti i modelli base possono essere dotati del dispositivo CAT come optional, oltre alla gamma standard di freni per ingresso/uscita disponibili.

Per tutti i porgitrama base.

### Dati tecnici

	STELLA G2 / LASER G2	STAR G2
Velocità massima	1.500 m/min	1.200 m/min
Gamma di titoli di filato	120 - 1.5 Nm e 6 - 4.000 dTex	120 - 2 Nm e 20 - 3.500 dTex
Direzione di avvolgimento	"S" e "Z"	"S" e "Z"
Separazione spire	2,7 mm	2,2 mm
Sistemi di sensori	Meccanico	Meccanico
Diametro corpo avvolgimento	110 mm	110 mm
Dimensioni	220 mm altezza 305 mm lunghezza 150 mm larghezza	190 mm altezza 305 mm lunghezza 150 mm larghezza
Peso	4,9 kg	4,7 kg

Tutti i porgitrama base sono disponibili in modelli compatibili con l'attuale gamma di unità di alimentazione, quindi la sostituzione risulta semplificata per il cliente.

Il Super-Elf S3 costituisce l'evoluzione dei porgitrama ROJ per macchine per tessere a getto d'aria e d'acqua. Grazie alla tecnologia dei sensori ottici più all'avanguardia e basata sul principio della "riflessione del segnale", consente di rilevare il filato in maniera estremamente precisa, anche negli ambienti di tessitura più gravosi. Il Super-Elf S3 si può installare su qualsiasi tipo di telaio a getto d'aria o d'acqua dotato di comunicazione CAN, fatta eccezione per le macchine per tessere a getto d'aria Picanol.

## Super Elf S3



Tutti i modelli Super-Elf sono compatibili con le unità di alimentazione di tensione esistenti, quindi garantiscono ai clienti la disponibilità anche in futuro.

### Dati tecnici

	SUPER ELF S3	SUPER ELF G2
Velocità massima	2.450 m/min	2.000 m/min (2.400 m/min con motivo anticipato)
Gamma di titoli di filato	6 Nm - 7 den	6 - 20 dTex
Direzione di avvolgimento	"S" e "Z"	"S" e "Z"
Separazione spire	2,2 mm	2,2 mm
Sistemi di sensori	Ottico	Ottico
Diametro corpo avvolgimento	110 mm	110 mm
Dimensioni	170 mm altezza 325 mm lunghezza 130 mm larghezza	170 mm altezza 325 mm lunghezza 130 mm larghezza
Peso	9,5 kg	9,5 kg

Super Elf G2: un prodotto di enorme successo, che combina l'alta tecnologia di ultima generazione con le comprovate prestazioni e funzionalità dei rinomati porgitrama ROJ Super Elf per telai a getto d'aria e d'acqua. Il Super Elf G2 è adatto per i nuovi telai e come opzione di post-montaggio per le macchine più datate.

## Super Elf G2



### DESIGN AFFIDABILE



### OPZIONALE



Il Super-Elf HD+ è progettato specificamente per la tessitura di tape in PP/PE e altri filati grezzi che si utilizzano per tessuti tecnici prodotti con macchine per tessere a getto d'aria e a getto d'acqua.

Per garantire la continuità al cliente e semplificare l'ammmodernamento, tutti i modelli Super-Elf attualmente disponibili sono compatibili con le unità di alimentazione di tensione esistenti.

## Super Elf HD+



### Dati tecnici

#### SUPER ELF HD+

Velocità massima	2.400 m/min
Gamma di titoli di filato	6 - 20 dTex
Direzione di avvolgimento	"S" ("Z" opzionale)
Separazione spire	3,5 mm
Sistemi di sensori	Ottico
Diametro corpo avvolgimento	110 mm
Dimensioni	170 mm altezza 325 mm lunghezza 130 mm larghezza
Peso	9,5 kg









# Arredamento e tappezzeria

Tessuti esclusivi realizzati per l'arredamento della casa utilizzando la tecnologia della tessitura flessibile.

Tipo di filato: **Ciniglia**

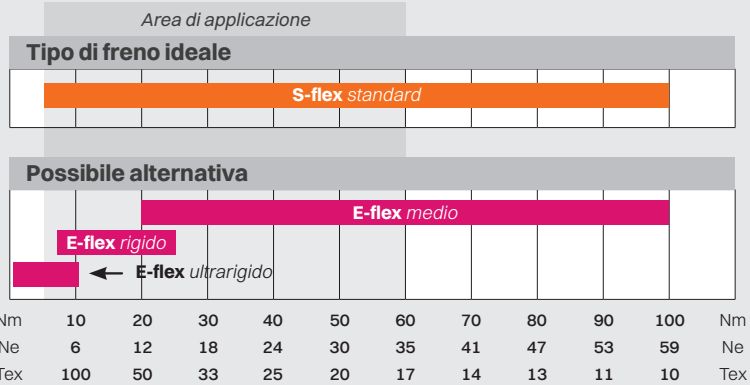

Tipo di filato: **Filati fantasia (fiammato e nocciola)**

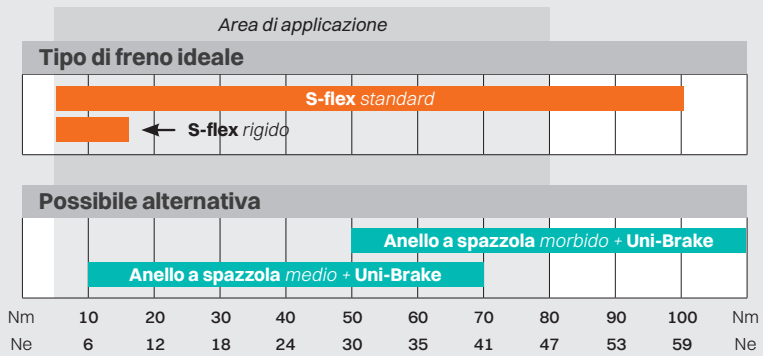

# Denim

Come il denim e i tessitori in denim, i nostri porgitrama sono progettati partendo dalla tradizione ma guardando alla modernità. Per creare valore duraturo per i nostri clienti.

Tipo di filato: **Cotone - misto ed elastico**

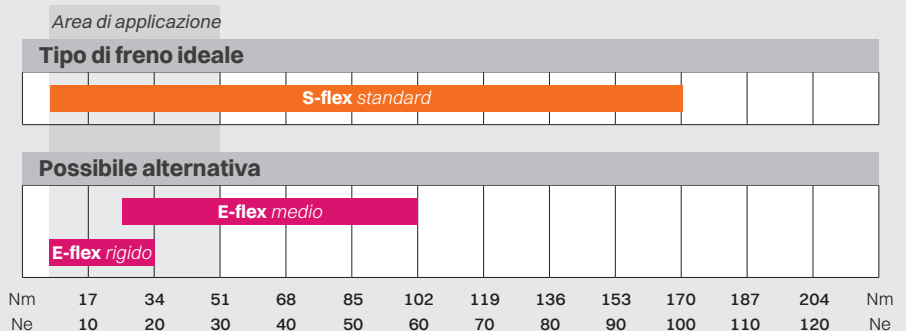



# Seta, filamenti e tessuti fantasia

Attenzione al dettaglio, creatività e stile: caratteristiche che condividiamo con i designer di tessuti e accessori fantasia.

Tipo di filato: **Seta - Filati ad alta torsione**

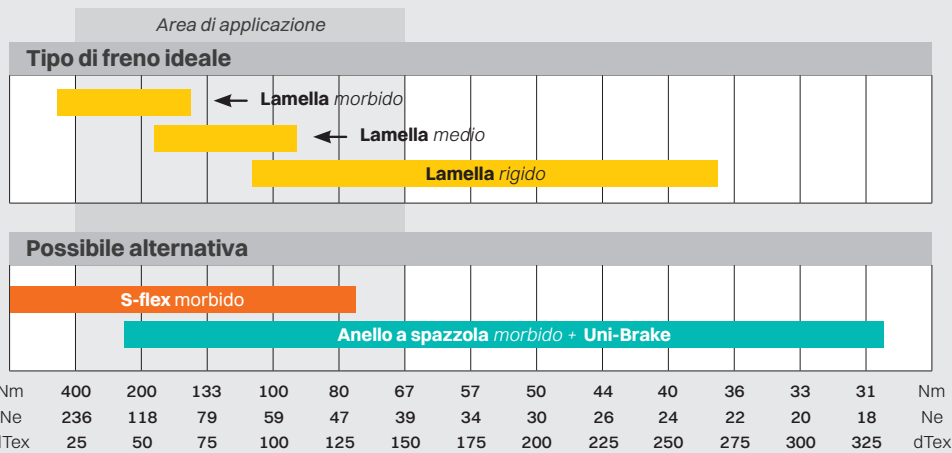

Tipo di filato: **Filati filamentosi**

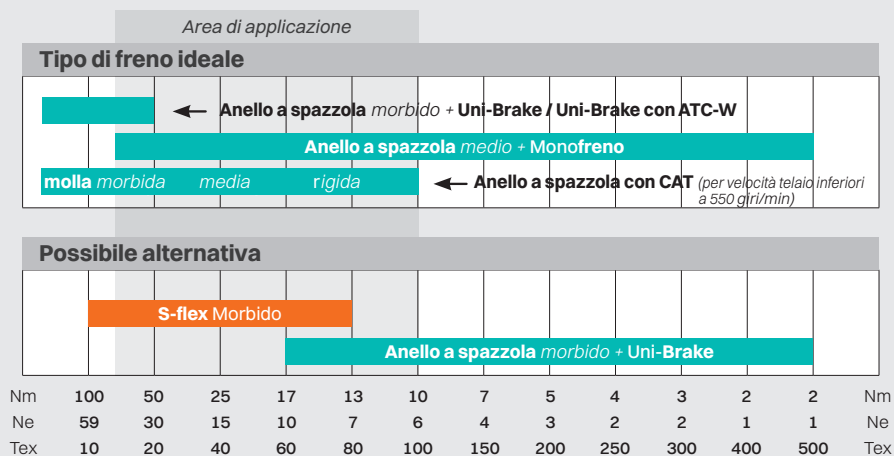

Sensore di presenza nodi



ATC-W Controllo attivo della tensione



ATC Uni-Brake



# Tendaggi

L'immaginazione è un elemento indispensabile per creare tessuti fantasia.

Tipo di filato: **Ciniglia**

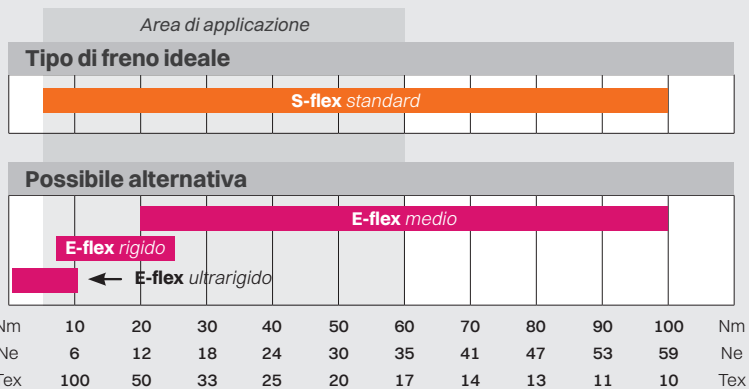

Tipo di filato: **Filati fantasia (fiammato e nocciola)**

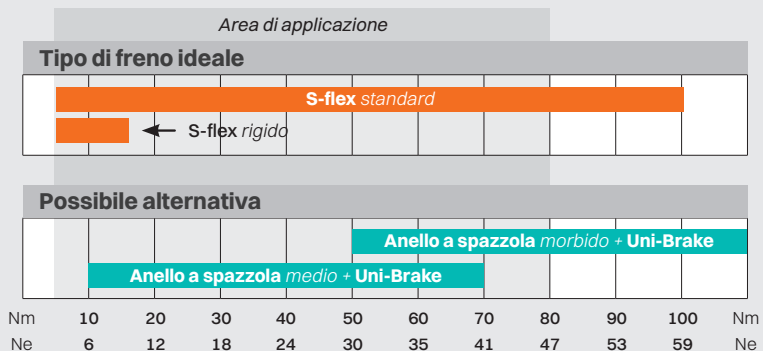

Tipo di filato: **Seta - Filati ad alta torsione**

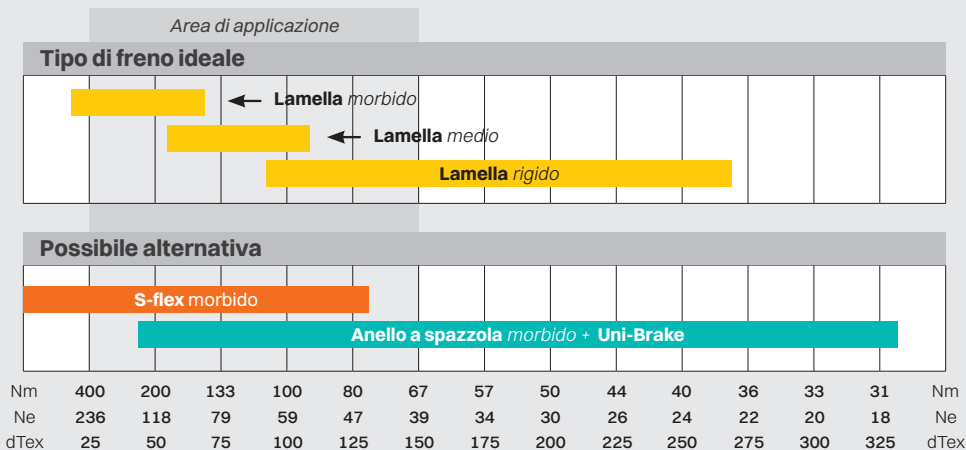





# La nostra gamma completa di accessori

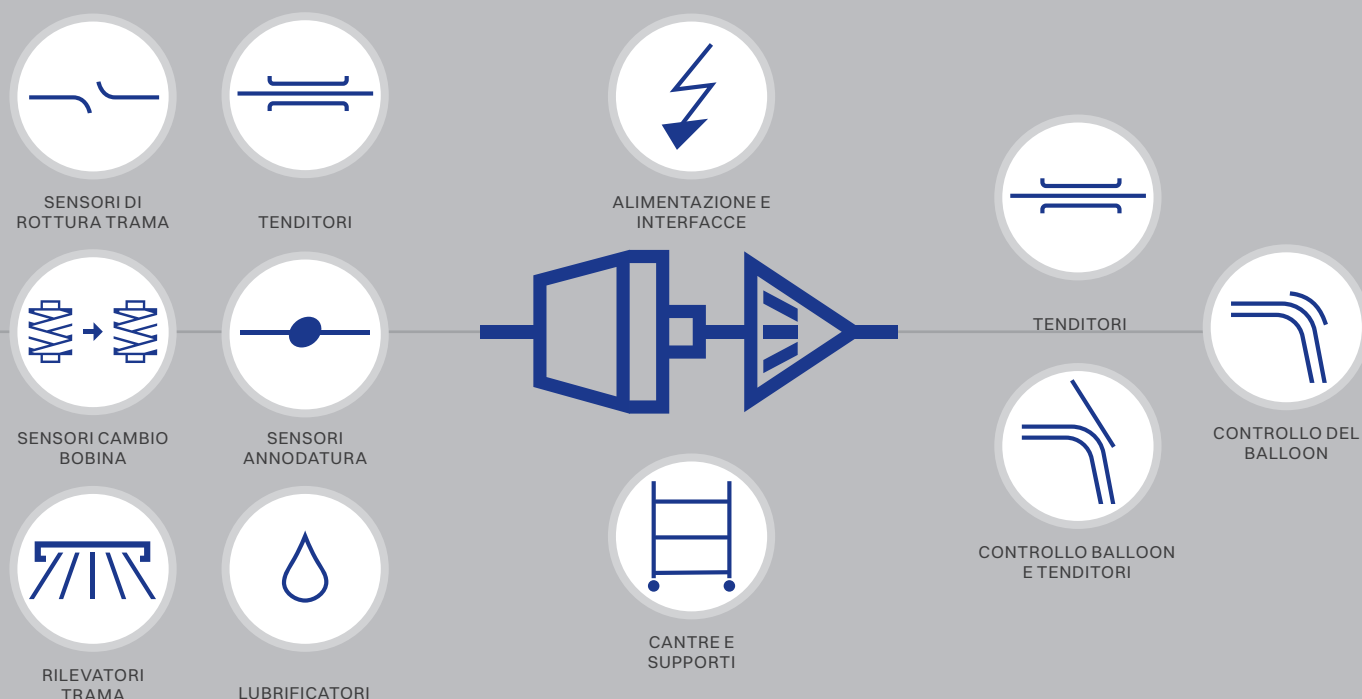

Gli accessori della nostra gamma completa sono strumenti per ottimizzare ulteriormente le prestazioni dei porgitrama e ottenere le migliori prestazioni di inserimento della trama. Per garantire la massima qualità del tuo prodotto tessuto.

La nostra vasta gamma di accessori comprende tutto ciò che serve per ottimizzare il tensionamento e il controllo del balloon, inclusi i sensori per il rilevamento di nodi, rottura del filo e cambio della bobina. Inoltre offriamo anche una selezione di accessori per la lubrificazione del filato.

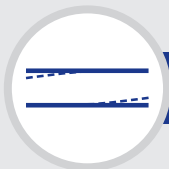

### Low Twist X3

L'unità Low Twist X3, sostanzialmente, è un dispositivo di svolgimento, che utilizza un sistema di sensori ottici per garantire che la rotazione della bobina sia sincronizzata con la velocità di inserimento della trama del telaio.

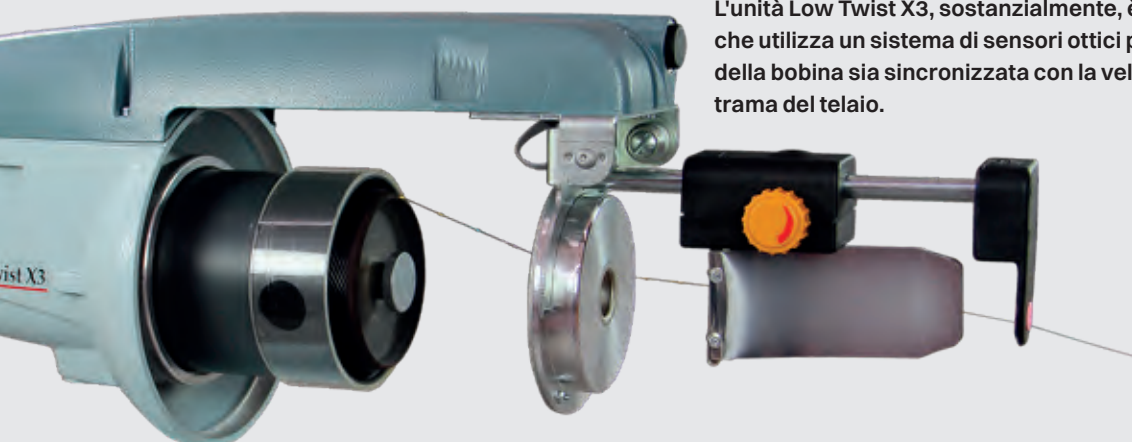

Questa applicazione è stata appositamente concepita per migliorare la tessitura di film di poliestere metallizzato, ad esempio il Lurex, perché consente di ridurre la torsione del filato quando viene prelevato dalla bobina.

L'unità Low Twist X3 si deve installare dietro al porgitrama. Il nuovo modello Low Twist X3 è compatibile con le unità di alimentazione di tensione della generazione di porgitrama X2 / X3.

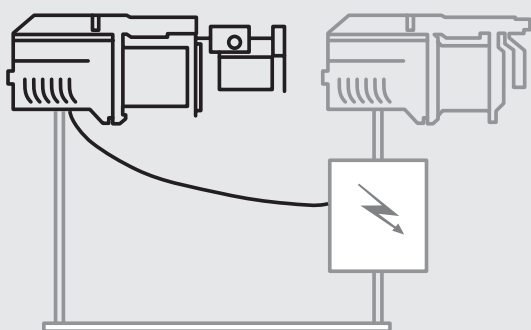

Massima velocità di svolgimento	600 m/min
Peso max bobina:	500 grammi
Diametro esterno bobina adeguato	55, 70, 79 o 82 mm
Diametro interno bobina adeguato	9 mm
Lunghezza esterna bobina adeguata	65, 87 o 96 mm
Collegamento all'unità di alimentazione di tensione X2/X3	Massimo due unità Low Twist X3, oltre agli accumulatori di trama esistenti per ciascuna unità.



## CONTROLLO BALLOON E TENDITORI



ATC-W

### ATC-W Controllo attivo della tensione

La tensione richiesta può essere impostata e monitorata facilmente sul display integrato. Una volta configurato, il sistema si regola continuamente assicurando una tensione uniforme del filato durante il processo di tessitura.

#### VANTAGGI

- Possibilità di raggiungere una produttività elevata con filati di ogni qualità grazie alla tensione stabile e controllata
- Eliminazione delle differenze di tensione nel filato tra le bobine, con conseguente produzione di tessuti di alta qualità
- Riduzione dei costi di produzione e maggiore efficienza della macchina
- Gestione facile e intuitiva
- Sistema robusto e ad alta efficienza energetica per una tensione stabile del filato

#### COME FUNZIONA

La tensione del filato viene misurata in maniera costante e accurata dall'unità sensore ATC, inviando un segnale all'unità operatore ATC. Ciò assicura una tensione del filato sempre uniforme al livello richiesto.



### RTC Controllo rapido della tensione

Sistema di tensionamento della trama programmabile a reazione rapida. Consente di regolare "all'interno dell'inserzione" diversi livelli di tensione, per ottenere il tensionamento ottimale per l'intero ciclo di inserimento della trama.

Le impostazioni intuitive si programmano in maniera semplice tramite il pannello integrato facilmente accessibile. Questo sistema offre l'enorme vantaggio di un'unica impostazione per la tensione della trama. Le configurazioni tradizionali "spazzola e freno" prevedono due impostazioni che influenzano la tensione della trama.

Il controllo rapido della tensione è stato progettato per essere parte integrante dei porgitrama Chrono X3/X4 e XD X3/X4.

#### VANTAGGI

- Funzionamento molto rapido e preciso
- Un'unica impostazione per la tensione della trama
- Versatile, adatto per la maggior parte dei tipi di filato
- Freno autopulente
- Riduzione dei costi di produzione e maggiore efficienza della macchina
- Sistema robusto e ad alta efficienza energetica per una tensione ottimale del filato



### ATC Uni-Brake

Questa soluzione innovativa combina i due principali vantaggi dei freni a elevate prestazioni. Funziona attivamente per mantenere sempre un livello di tensione del filato predeterminato.

Uni-Brake combina un design di tensionamento esclusivo con il controllo attivo della tensione che mantiene un livello di tensione predeterminato, senza subire influenze da fattori esterni variabili.

#### VANTAGGI

- Progettato per gestire filati a bassa torsione/senza torsione in maniera delicata
- Anche questo design assicura la semplicità di utilizzo dell'Uni-Brake
- Impostazione semplice, come per ATC-W
- Impostazioni riproducibili



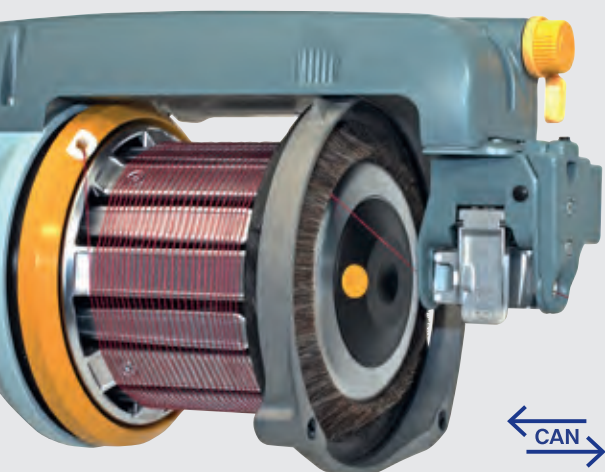

## TEC Tenditore attivo controllato dalla macchina per tessere

Il TEC è un tenditore programmabile affidabile e di comprovata efficienza, adatto per tutte le moderne macchine per tessere a pinza dotate di CAN. Si gestisce e si imposta tramite il pannello della macchina per tessere.

Il TEC può anche essere dotato di pulizia automatica opzionale.

### VANTAGGI

- Funzionamento estremamente rapido e accurato
- Pulizia pneumatica integrata
- Adatto per la maggior parte dei tipi di filato
- Eccellente regolazione della tensione del filato, tempo di reazione 2,5 ms per la massima efficienza.
- Buon passaggio del nodo, inclina la lamella (1,4 g) per ridurre i picchi di tensione del filato
- Buona resistenza all'usura

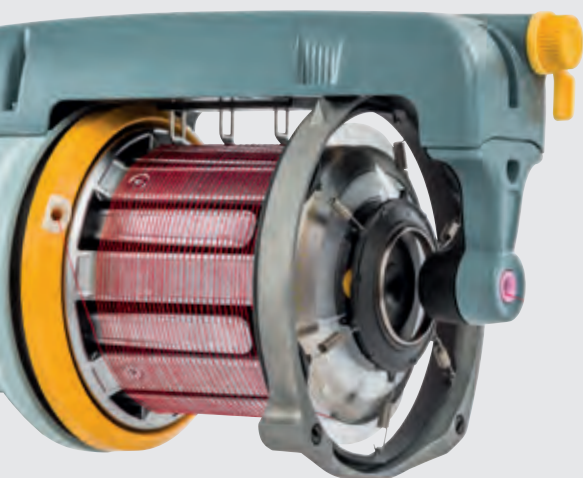

## S-Flex Tenditore a compensazione e controllo balloon

Sviluppando ulteriormente il design dell'M-Flex, l'S-Flex è stato progettato con un design basato sulla combinazione di "controllo del balloon" e "frenata". Questa funzionalità consente un'ampia gamma di filati e applicazioni tipiche.

Il cono di frenata ottimizzato assicura una soluzione che offre prestazioni eccellenti e una maggiore resistenza all'usura.

Prestazioni, versatilità e lunga durata sono gli elementi principali alla base dello sviluppo di questa nuova famiglia di freni, i cui articoli sono adatti per una vasta gamma di applicazioni.

### VANTAGGI

- Per ottenere una tensione bassa e costante, questi freni, che offrono il grande vantaggio di essere autopulenti, si possono utilizzare al posto delle spazzole morbide naturali.
- Progettati per soddisfare i requisiti per soluzioni "un freno, un'applicazione". Consulta anche i nostri consigli per l'applicazione.
- Elevata resistenza all'usura.
- Design modulare compatto
- Compatibile con il sistema di infilaggio pneumatico opzionale
- Disponibile con materiale morbido speciale nel cono

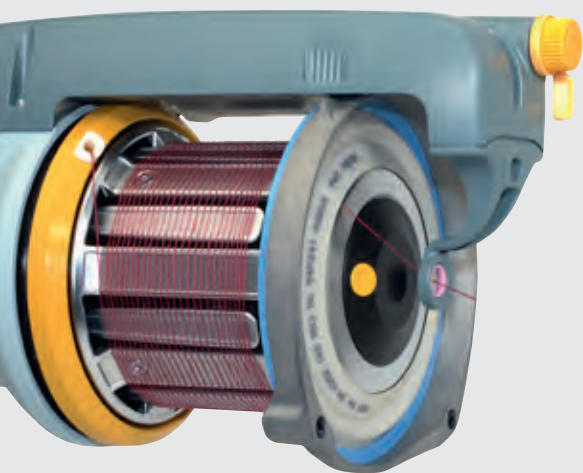

## E-Flex Tenditore a compensazione e controllo balloon

La combinazione più venduta di tenditore e controllo del balloon al momento sul mercato.

L'E-Flex si è dimostrato una soluzione molto flessibile per i filati tessuti, apprezzata da clienti in tutto il mondo. Questo prodotto brevettato continua a essere la soluzione per eccellenza per eliminare le difficoltà di tensionamento per un'ampia gamma di filati differenti.

### VANTAGGI

- Elevata resistenza all'usura
- Produzione/depositi di polvere ridotti
- Superfici di tensionamento autopulenti.



## Lamella Tenditore e freno balloon

Una combinazione di tenditore e freno balloon diffusamente utilizzata per filati ad alta torsione e applicazioni con filati sottili delicati.

Il filato viene gestito con delicatezza, garantendo il livello di tensione richiesto.

### VANTAGGI

- Elevata resistenza all'usura
- Superfici di tensionamento autopulenti
- Ideale per filati ad alta torsione e seta

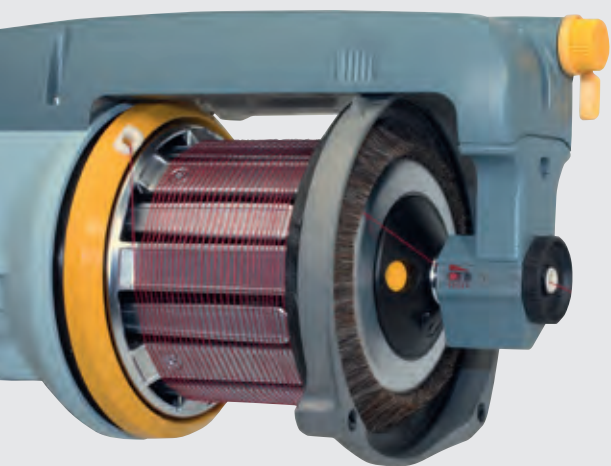

## CAT Tenditore coassiale

Tenditore a compensazione per medie/basse velocità, adatto per la maggior parte dei filati. Ideale per ottenere ottimi risultati con filati multibava paralleli

Offre un'elevata resistenza all'usura. Inoltre, è un'unità autopulente. Disponibile una versione in ceramica per condizioni di usura estreme.

### VANTAGGI

- Tenditore a compensazione per medie/basse velocità
- Elevata resistenza all'usura
- Autopulente
- Disponibile una versione in ceramica per condizioni di usura estreme
- Adatto per la maggior parte dei tipi di filato



## Uni-Brake Tenditore a lamelle

L'Uni-brake è superiore a tutti i modelli esistenti di tenditori tradizionali. Elevate prestazioni, maggiore durata e semplicità di utilizzo sono le caratteristiche principali di Uni-Brake.

Sono disponibili diversi modelli di Uni-Brake. Ciascuno è progettato per aiutare i nostri clienti a ottenere un tessuto perfetto.

Uscita	Ingresso
Singolo con compensatore	Singolo
Singolo senza compensatore	-
Doppio con compensatore	-

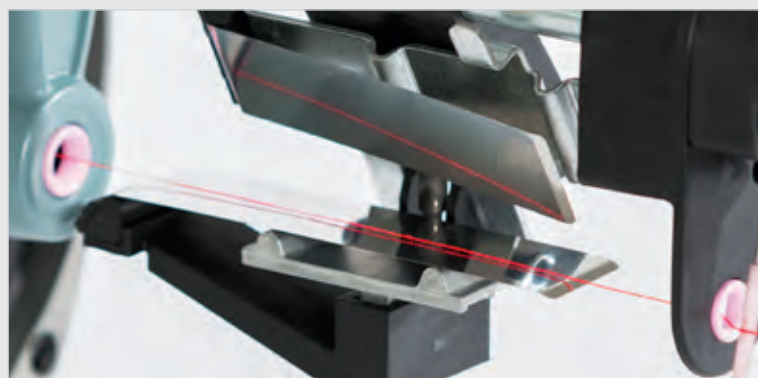

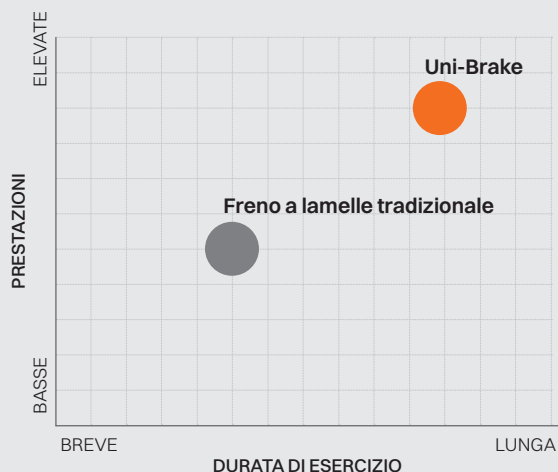

### SEMPLICITÀ D'IMPIEGO

Il semplice "azionamento a leva" per l'infilatura e la pulizia, combinato con un programma di pulizia regolare ottimizzato grazie ai lunghe lamelle di tensione flessibili, rende l'Uni-brake estremamente facile da utilizzare.

### PRESTAZIONI

La lunga superficie frenante combinata con lamelle flessibili dell'Uni-brake consente di gestire i nodi e le irregolarità del filato in maniera molto più efficace di quanto non fosse possibile in precedenza. Quindi, si riducono le sollecitazioni sul filato causate dai picchi di tensione.

### DURATA DI ESERCIZIO

La durata delle lamelle di tensione utilizzati sul nuovo Uni-brake è notevolmente aumentata grazie alla superficie frenante 10 volte superiore rispetto a quella di un freno tradizionale.



## CONTROLLO DEL BALLOON



### Spazzola Solo controllo balloon

**Tradizionale elemento a spazzola utilizzato per il controllo del balloon quando il filato viene inserito nella macchina per tessere.**

Disponibile in molte versioni differenti, tra cui: Setole orientate in base alla direzione per prestazioni ottimali, diversi materiali di setole e una selezione di setole di diverso spessore.

Grazie al nostro vasto bagaglio di esperienza abbiamo sviluppato un assortimento di spazzole adatte per tutte le esigenze di tessitura.

#### VANTAGGI

- Versatile
- Numerose versioni disponibili in base al tipo di filato
- Adatto per la maggior parte dei tipi di filato

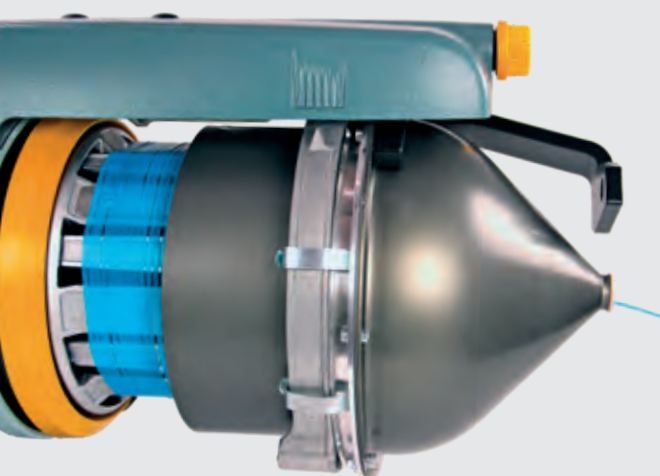

### Cono o imbuto di rottura del balloon

**Questo elemento si può utilizzare quando la combinazione di peso del filato e velocità di inserzione (metro al minuto) della macchina per tessere richiede che il balloon di filato sia controllato in maniera precisa.**

È destinato ad applicazioni estreme ed è necessario per garantire che il filato possa essere inserito in maniera corretta nella macchina per tessere.

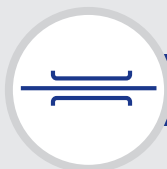

## TENDITORI

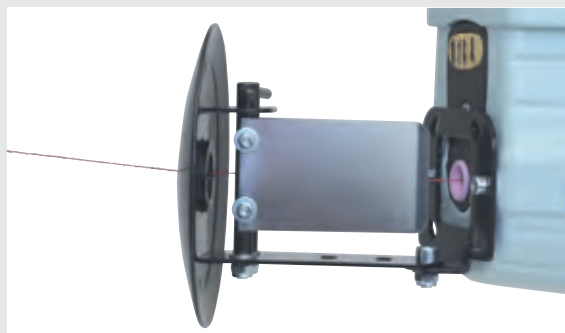

### Tenditore a lamelle Tradizionale

Il tradizionale sistema di frenatura a lamelle è molto versatile per applicare tensione al filato ed è adatto per la maggior parte dei filati attualmente utilizzati.

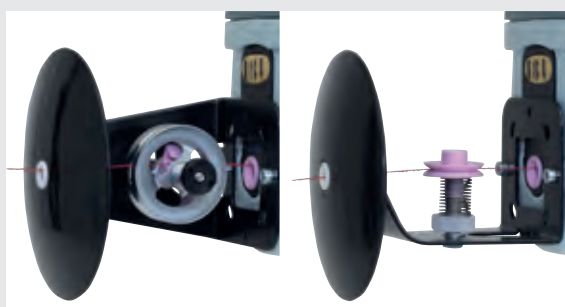

### Tenditore a disco rotante

È disponibile in due versioni. La versione con disco in metallo è adatta per filati tessuti, mentre quella con disco in ceramica è consigliata per filati filamentosi.

Essendo autopulente, questo tipo di freno è molto vantaggioso. Utilizzato principalmente sul lato di ingresso dei porgitrama.



### Tenditore a doppio disco in ceramica

Questo dispositivo di tensionamento viene utilizzato principalmente per filati monofilamento in cui risulta vantaggiosa la presenza di doppie superfici frenanti abbinata a dischi rotanti con superfici lisce.

Questo dispositivo si può espandere facilmente con quattro freni a disco singoli aggiungendo un'altra piastra, per ottenere quattro punti di contatto, al fine di ridurre l'accumulo di polvere.

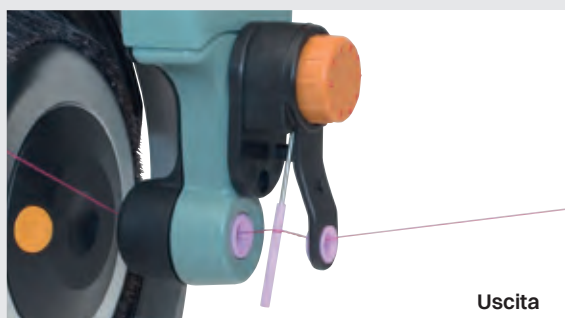

### Compensatore

Quando il filato deve essere teso prima dell'inserimento della trama si utilizza un compensatore.

Il compensatore si può utilizzare per la maggior parte dei filati, ma si usa soprattutto per i filati a torsione. Sono disponibili varianti per il montaggio su entrambi i lati di ingresso e di uscita del porgitrama. Sono disponibili combinazioni di gruppi freno a piattelli dotati di compensatori.



Ingresso dal basso



Ingresso dal lato

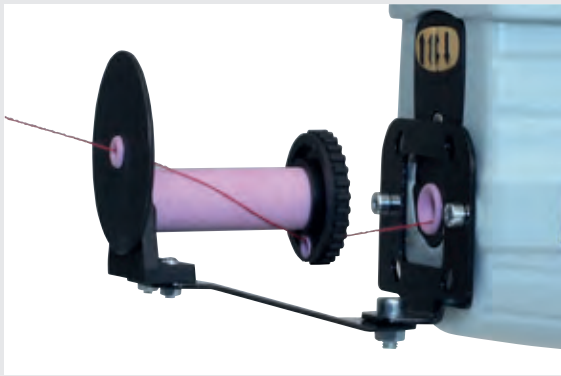

## Tenditore Rompiasole

Il Rompiasole si utilizza per filati con una torsione superiore a 2.000 giri/metro (crêpe, seta, viscosa, ecc.) e in cui possono formarsi attorcigliamenti durante il movimento del filato.



## SENSORI DI ROTTURA TRAMA



## Sensore piezoelettrico

Sensori piezoelettrici esterni per l'inserimento di filati multipli. Il sistema di sensori per filati multifili può controllare fino a un massimo di otto trame distribuite tra un massimo di quattro porgitrama contemporaneamente.

I sensori piezoelettrici TFE-8 assicurano un elevato livello di sensibilità con minimo aumento della tensione del filato. Il design compatto rende il sistema estremamente semplice da installare.

Questo sistema è disponibile sia per porgitrama a pinza che a getto d'aria.

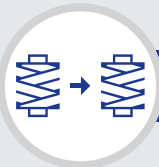

## SENSORI CAMBIO BOBINA



## Sensori cambio bobina (BSS)

Sensore compatto progettato per l'integrazione nel sistema di comunicazione CAN.

È stato concepito per fornire un'indicazione istantanea e affidabile del cambio della bobina, consentendo alla macchina per tessere di adottare le misure appropriate. Il BSS è estremamente semplice da installare.

### MOLTEPLICI UTILIZZI

- Segnalazione della necessità di modificare il livello di pressione dell'aria su una macchina a getto d'aria
- Attivazione del ciclo di eliminazione dei nodi (tra le bobine di filato) per una tessitura senza nodi
- Segnalazione della necessità di rinnovare una bobina di filato
- Fornire informazioni a un sistema di acquisizione dati

### VANTAGGI DELLA NOSTRA SOLUZIONE

- Funzionamento semplice ed efficiente
- Una parte mobile
- Bassa tensione del filato al cambio
- Design robusto e compatto



### Sensore di annodatura

**Sensore di nodi, per un monitoraggio semplice e preciso dei nodi nella trama.**

Il rilevatore/sensore è integrato con la rete di comunicazione CAN del porgitrama, per garantire una reazione immediata alle irregolarità. Si può utilizzare anche con sistemi indipendenti.

Il design pressoché senza contatto del rilevatore assicura che non venga applicata ulteriore tensione al filato anche durante la tessitura alla massima velocità di inserimento.

- L'unità è semplice da installare e si può utilizzare insieme a tutti gli altri componenti di ingresso e uscita del sistema.
- Gamma di titoli di filato: Nm 40 - Nm 150
- Facilmente adattabile al titolo di filato richiesto
- Nessuna parte soggetta a usura
- Alimentazione e segnale direttamente dal porgitrama.

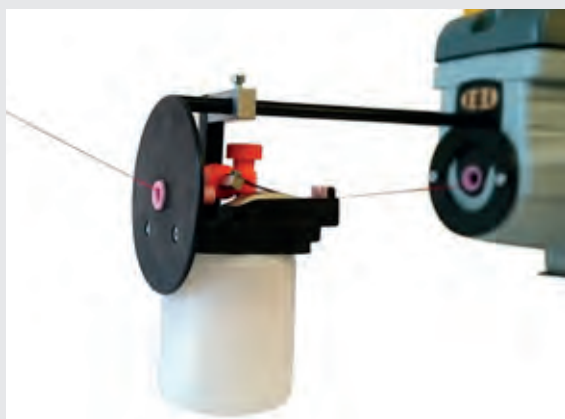

### Lubrificatore meccanico per trama

**Utilizzando un lubrificatore meccanico, il metodo di erogazione tradizionale per l'applicazione dell'olio (o di altri fluidi) al filato di trama consente di conferire una maggiore resistenza al filato e migliorare le prestazioni.**

Il lubrificatore è disponibile sia in versione "montata sul porgitrama" che in versione "montata sulla cantra".



### Lubrificatore meccanico motorizzato

**Il lubrificatore per trama motorizzato è un dispositivo di erogazione dell'olio a controllo automatico adatto per tutti i porgitrama.**

L'oliatore è integrato nella rete di comunicazione del sistema ed è pertanto completamente sincronizzato con la velocità di inserimento del porgitrama.

Il dosaggio dell'oliatore si può regolare elettronicamente, consentendo di adattare l'applicazione del lubrificante precisamente al volume richiesto. L'unità è estremamente semplice da installare e si può utilizzare insieme a tutti gli altri componenti di ingresso e uscita del sistema X3/X4.

Il cilindro di alimentazione è autopulente ed è azionato da un motore sincrono esente da manutenzione.

Il lubrificatore motorizzato offre molti vantaggi di produzione, tra cui: lubrificazione uniforme della trama, riduzione dello spreco di lubrificante, riduzione dei punti umidi, migliore qualità del tessuto e riduzione della rottura della trama, consentendo di aumentare l'efficienza e la velocità di tessitura.

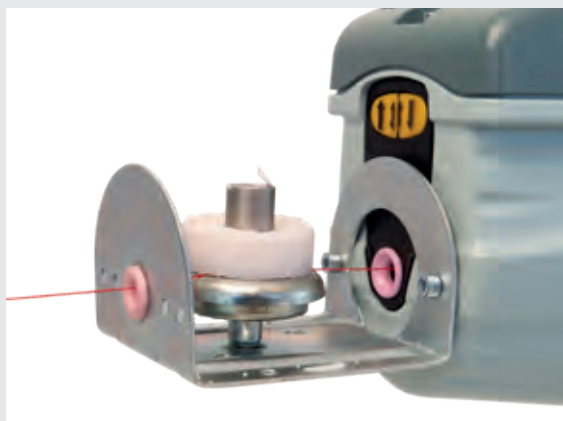

## Dispositivo per paraffina in cera all'ingresso

Staffa da integrare nella parte posteriore del porgitrama quando si utilizza la paraffina come lubrificante per il filato di trama.

Design semplice, ma molto efficiente.

Nota: La paraffina non è compresa nella fornitura.

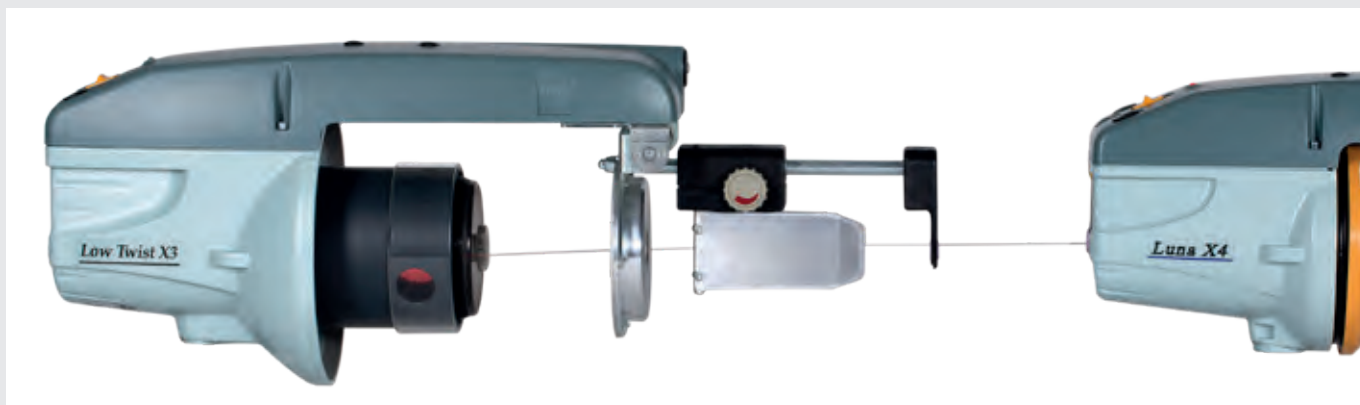
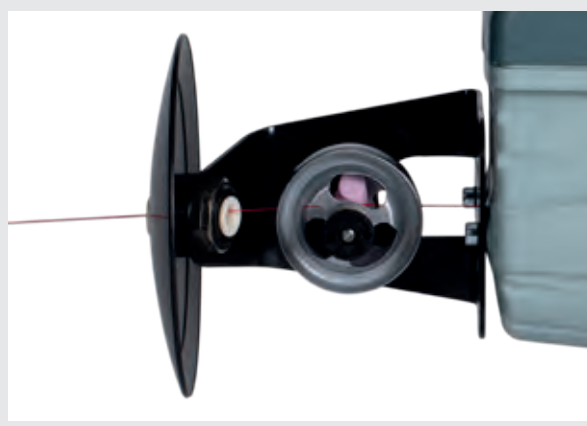

# Panoramica degli accessori

 <b>Accessori ideali per ogni applicazione</b>	Lana (pagina 16)	Arredamento e tappezzeria (pagina 16)	Camiceria (pagina 17)	Denim (pagina 17)	Seta, filamenti e tessuti fantasia (pagina 18)	Tendaggi (pagina 19)	Lenzuola e asciugamani (pagina 20)	Tovaglie e biancheria per la casa (pagina 20)	Tessuti per applicazioni automotive e tecnici (pagina 21)
Low Twist X3 (pagina 23)		•			•				
ATC-W (pagina 24)	•	•	•	•	•	•	•	•	•
RTC (pagina 24)	•	•	•	•	•	•	•	•	•
ATC Uni-brake (pagina 24)	•	•	•	•	•	•	•	•	•
TEC (pagina 25)	•	•	•	•	•	•	•	•	•
S-flex (pagina 25)	•	•	•	•	•	•	•	•	•
E-flex (pagina 25)	•	•	•	•	•	•	•	•	•
Lamella (pagina 26)		•			•	•		•	
CAT (pagina 26)	•	•	•	•	•	•	•	•	•
Uni-Brake (pagina 26)	•	•	•	•	•	•	•	•	•
Spazzola (pagina 27)	•	•	•	•	•	•	•	•	•
Cono o imbuto di rottura del balloon (pagina 27)									
Tenditore a lamelle (pagina 28)	•	•	•	•	•	•	•	•	•
Tenditore a disco rotante (pagina 28)	•	•	•	•	•	•	•	•	•
Tenditore a doppio disco in ceramica (pagina 28)									•
Compensatore (pagina 28)	•	•	•	•	•	•	•	•	•
Tenditore Twine-Around (pagina 29)		•			•	•			
Sensore piezoelettrico (pagina 29)	•	•	•	•	•	•	•	•	•
BSS (pagina 29)	•	•	•	•	•	•	•	•	•
Sensore di annodatura (pagina 30)	•	•	•		•	•		•	•
Lubrificatore meccanico (pagina 30)	•	•			•	•		•	
Lubrificatore meccanico motorizzato (pagina 30)	•	•	•		•	•		•	
Dispositivo per paraffina in cera all'ingresso (pagina 31)	•	•	•		•	•		•	

Vandewiele Sweden AB e ROJ Srl si riservano il diritto di modificare senza preavviso i contenuti e/o le specifiche tecniche. Le raccomandazioni devono essere considerate semplicemente come linee guida. Per ottenere le migliori prestazioni, è necessario eseguire test sul campo.



 <b>Accessori ideali per porgitrama</b>	Chrono X4 (pagina 4)	Luna X4 (pagina 4)	XD X4 (pagina 6)	HD X3 (pagina 7)	XD X3 plus (pagina 8)	Stella G2 (pagina 10)	Laser G2 (pagina 10)	Star G2 (pagina 11)
Low Twist X3 (pagina 23)	•	•	•	•	•	•	•	•
ATC-W (pagina 24)	•	•	•					
RTC (pagina 24)	•		•					
ATC Uni-brake (pagina 24)	•	•	•					
TEC (pagina 25)	•	•	•					
S-flex (pagina 25)	•	•	•	•	•	•	•	
E-flex (pagina 25)	•	•	•	•	•	•	•	
Lamella (pagina 26)	•		•					
CAT (pagina 26)	•	•	•			•	•	•
Uni-Brake (pagina 26)	•	•	•	•	•	•	•	•
Spazzola (pagina 27)	•	•	•	•	•	•	•	•
Cono o imbuto di rottura del balloon (pagina 27)			•	•				
Tenditore a lamelle (pagina 28)	•	•	•	•	•	•	•	•
Tenditore a disco rotante (pagina 28)	•	•	•	•	•	•	•	•
Tenditore a doppio disco in ceramica (pagina 28)	•	•	•	•	•	•	•	•
Compensatore (pagina 28)	•	•	•	•	•	•	•	•
Tenditore Twine-Around (pagina 29)	•	•	•	•	•	•	•	•
Sensore piezoelettrico (pagina 29)	•	•	•	•	•			
BSS (pagina 29)	•	•	•	•	•			
Sensore di annodatura (pagina 30)	•	•	•	•	•			
Lubrificatore meccanico (pagina 30)	•	•	•	•	•	•	•	•
Lubrificatore meccanico motorizzato (pagina 30)	•	•	•	•	•	•	•	•
Dispositivo per paraffina in cera all'ingresso (pagina 31)	•	•	•	•	•	•	•	•

Vandewiele Sweden AB e ROJ Srl si riservano il diritto di modificare senza preavviso i contenuti e/o le specifiche tecniche. Le raccomandazioni devono essere considerate semplicemente come linee guida. Per ottenere le migliori prestazioni, è necessario eseguire test sul campo.





# Trova il **Rappresentante di vendita** più vicino a te

Scansiona il codice QR di seguito con il tuo cellulare e trova il rappresentante di vendita e assistenza più vicino per i prodotti IRO e ROJ.



**ROJ**





## Soluzioni orientate al cliente per gli stabilimenti di produzione del futuro nel settore delle macchine tessili e della meccatronica

Immaginiamo, realizziamo e integriamo sistemi tessili innovativi per pavimentazioni, biancheria per la casa, tessuti per la moda e tessuti tecnici. Condividendo le nostre conoscenze e le nostre intuizioni con clienti in tutto il mondo, creiamo l'industria tessile del futuro. Creiamo successo per tutti, dal filato al prodotto finito.



Vandewiele Sweden AB  
Box 54, SE-523 22 Ulricehamn, Svezia  
Tel. +46 321 297 00, Fax +46 321 298 00  
[info@vandewiele.se](mailto:info@vandewiele.se) [www.vandewiele.se](http://www.vandewiele.se)

**ROJ**  
A VANDEWIELE COMPANY

ROJ srl  
Via Vercellone 11, IT-13900 Biella, Italia  
Tel. +39 015 84 80 111, Fax +39 015 40 58 15  
[comm@roj.com](mailto:comm@roj.com) [www.roj.com](http://www.roj.com)